

日野デトロク車 ('19/4～) への取付について

①ランプ本体取付

標準キャブ車



ワイドキャブ車



上図に示す推奨取付位置へのハーネスキットA付属のブラケットAを使用したLEDエッジイルミ100mmタイプのお取付けは下記をご参考に行なってください。

<固定部イメージ (断面A-A)>

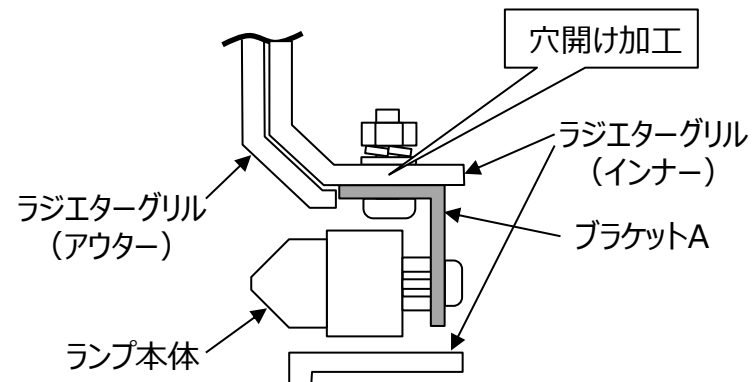
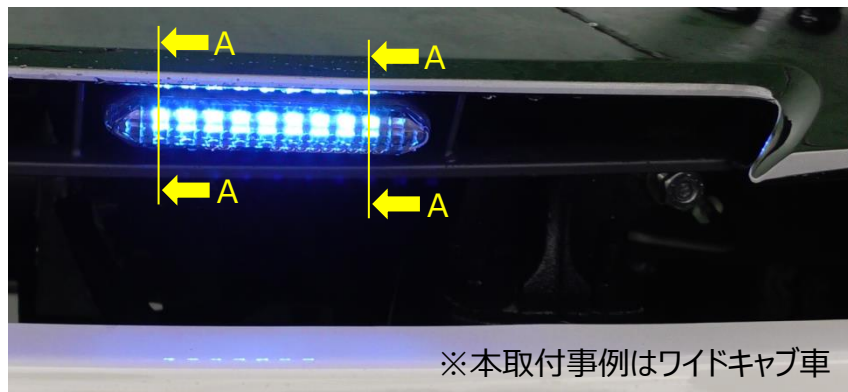

※取付穴の寸法・ピッチ、およびランプの取付手順についてはハーネスキット付属の取付要領書をご参照ください。

②ハーネス取付

キット付属のハーネスは、本図を参考に配索、接続をしていただき、車両の可動部や高温部に触れないよう、またコードの余長がある場合には、車両の操作の妨げにならないよう、市販のコードクランプなどで適宜固定してください。

<配索イメージ>

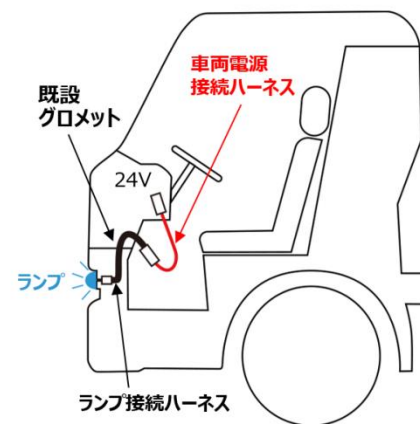

<接続図>

